

Set Telegabel MZA 60219, MZA 60220, MZA 60223, MZA 60224, MZA 60225, MZA 60227, MZA 60228 und MZA 60329

Artikel-Nr.: **MZA 60219-X-XX-XX, MZA 60220-X-XX-XX, MZA 60223-X-XX-XX, MZA 60224-X-XX-XX, MZA 60225-X-XX-XX, MZA 60227-X-XX-XX, MZA 60228-X-XX-XX, MZA 60329-X-XX-XX**
 Produkt: **Set Telegabel für Mokick und Roller zur Verwendung mit Trommelbremse, Trommel- oder Scheibenbremse sowie Scheibenbremse**
 Modelle: **Simson S50 ('74-'80), S51 ('80-'91), S70 ('83-'90), S53 ('90-'02), S83 ('91-'02), MS50 ('97-'02), SR50 ('86-'02), SR80 ('86-'02)**



Das müssen Sie wissen!

Lesen Sie vor Beginn der Arbeiten diese Anleitung aufmerksam durch und beachten Sie bitte alle gegebenen Informationen und Sicherheitshinweise. Führen Sie die Telegabelmontage nur durch, wenn Sie dafür ausreichend qualifiziert sind. Besitzen Sie keine ausreichende Qualifikation zum Austausch der Telegabel, so empfehlen wir Ihnen ausdrücklich, die Montage von ausreichend qualifizierten Personen vornehmen zu lassen!

Sie haben eine hydraulisch gedämpfte Telegabel MZA 60219, MZA 60220, MZA 60223, MZA 60224, MZA 60225, MZA 60227, MZA 60228 oder MZA 60329 erworben. Diese Telegabel ist zur Verwendung an den SIMSON-Fahrzeugen der Mokick-Typreihen S50/S51/S53/S70/S83 sowie MS50 und der Roller-Typreihen SR50/SR80 vorgesehen und besitzt für diese Modelle entsprechend eine Teiletypgenehmigung (TTG), welche dem Set in Form einer QR-Codekarte beiliegt. Bitte beachten Sie, dass die TTG nur in Verbindung mit der KBA-Nummer (Kennzeichnung auf der Telegabel; Gleitrohre innenseitig) gültig ist. Als Legalitätsnachweis müssen Sie lediglich die TTG (ggf. inkl. Nachtrag) mit sich führen. Eine Abnahme bei einer technischen Prüfstelle ist nicht notwendig, eine Eintragung in die Fahrzeugpapiere ist mit dieser TTG jedoch ebenfalls möglich.



Bitte prüfen Sie vor dem Anbau der Telegabel, ob Ihr Fahrzeugmodell in der TTG aufgeführt und ob am Produkt (jeweils an den Gleitrohren innenseitig) die KBA-Nummer 100592 angebracht ist.



Achtung!

Bitte lassen Sie die Telegabel von ausreichend qualifizierten Personen montieren!

Bei Nichtbeachtung können Gesundheit und Leben gefährdet sein, außerdem kann das Fahrverhalten des Fahrzeuges negativ beeinflusst werden!



Hinweis

Eine Telegabel, die verbogen oder durch äußere Einwirkung beschädigt wurde, muss ausgetauscht werden!

Kontrollieren Sie die Telegabel deshalb regelmäßig auf Beschädigungen.

Entsorgen Sie bitte die Verpackung nach den bei Ihnen geltenden Entsorgungsvorschriften.

Hinweis für den MZA-Händler

Sollten Sie im Kundenauftrag diese Telegabel an ein Fahrzeug montieren, übergeben Sie dem Kunden bitte mit Übergabe des Fahrzeuges diese Gebrauchs- und Montageanleitung sowie die Teiletypgenehmigung (TTG), damit der Kunde informiert ist, welche Vorschriften zu beachten sind bzw. zum Nachweis, dass sein Fahrzeug mit dieser Telegabel auf öffentlichen Straßen betrieben werden darf. Bei Rückfragen steht Ihnen selbstverständlich der MZA-Vertrieb unter der Telefonnummer 0561- 98 200 – 0 oder per E-Mail unter info@mza.de zur Verfügung.

Hinweis für Endverbraucher

Bei Rückfragen steht Ihnen selbstverständlich der MZA-Vertrieb unter der Telefonnummer 0561- 98 200 – 0 , per E-Mail unter info@mza.de oder postalisch zur Verfügung:

MZA Meyer-Zweiradtechnik GmbH

Zeppelinstraße 1
98617 Meiningen

Set Telegabel MZA 60219, MZA 60220, MZA 60223, MZA 60224, MZA 60225, MZA 60227, MZA 60228 und MZA 60329

Montageanleitung für SIMSON-Fahrzeuge der Mokick-Typreihen S50/S51/S70/S53/S83 sowie MS50 und Roller-Typreihen SR50/SR80

Erforderliches Werkzeug: Ringschlüssel/Stecknuss SW 10; ggf. Maulschlüssel SW 10; Ringschlüssel/Stecknuss SW 13; ggf. Maulschlüssel SW 13; Ringschlüssel/Stecknuss SW 19; Drehmomentschlüssel SW 10 im Bereich 10 Nm; Drehmomentschlüssel SW 13 im Bereich 20 Nm; Drehmomentschlüssel SW 19 im Bereich 40 Nm; Schlitzschraubendreher

➤ Demontage der vorhandenen Telegabel:

1. Stellen Sie das Fahrzeug auf den Hauptständer. Bei SR50/SR80-Modellen muss zusätzlich eine Abstützung im vorderen Bereich erfolgen, um das Vorderrad frei schweben zu lassen.
2. Demontieren Sie das Vorderrad, indem Sie die Mutter M12 inkl. Federscheibe der Radachse am rechten Gabelholm lösen und entfernen sowie danach die Klemmschraube M8 am linken Gabelholm lösen. Die Radachse kann nun herausgezogen und das Vorderrad entnommen werden.
3. (Gilt nicht bei feststehendem Vorderradkotflügel (Enduro, OR, Beta, Beach Racer))
Demontieren Sie den Vorderradkotflügel, indem Sie die vier Sechskantschrauben M6 jeweils mit Scheibe 6,4 und Mutter M6 lösen und entfernen. Bei S53/S83 und MS50 Fahrzeugen muss außerdem noch das Gabelquerjoch entnommen werden.
- 4a. Lösen Sie die Schrauben der vorderen linken und rechten Blinkerbefestigung (S50/S51/S70).
- 4b. Kippen Sie die Lampenmaske nach Lösen der entsprechenden Befestigungsschrauben und ggf. Demontage der vorderen Blinkleuchten nach vorne ab (S53/S83/MS50/SR50X/SR80X).
- 4c. Lösen Sie, wenn vorhanden, den montierten Bremsattel am rechten Gabelholm.
5. Lösen und entfernen Sie die beiden Schrauben M8 (Abb. A), welche von oben in die Stirnseite der Telegabeltragrohre eingeschraubt sind. Damit lösen Sie den Halter für Tachometer/Halter für DZM/Formscheibe (bei S50/S51/S70) / vordere Blinker (bei SR50 n.X./SR80 n.X.) bzw. allgemein die obere Telegabelbefestigung (alle Modelle mit oberer Blechgabelführung).
6. Lösen und entfernen Sie die zwei (bei oberer Gussgabelführung vier) Schrauben M8 (Abb. B bzw. C) an der unteren (und oberen) Gabelführung und ziehen Sie die Gabelholme mit leichten Drehbewegungen nach unten heraus. Gegebenenfalls müssen die Klemmungen mithilfe eines Schlitzschraubendrehers vorsichtig geöffnet und damit entspannt werden.

➤ Montage der Telegabel MZA 60219, MZA 60220, MZA 60223, MZA 60224, MZA 60225, MZA 60227, MZA 60228 oder MZA 60329

Vor Montage der neuen Telegabel stellen Sie bitte Folgendes sicher:

Kontrollieren Sie vor der Montage der Telegabel die Tragrohre und Montageteile, wie Klemmschellen der unteren (und falls vorhanden) an der oberen Gabelführung. Vergewissern Sie sich vor dem Festziehen der Klemmschellen an der/den Gabelführung(en), dass die Kontaktstellen schmutz-, öl- und fettfrei sind.

1. Montieren Sie an beiden Gabelholmen die Faltenbälge, indem Sie zuerst den mitgelieferten Kunststoffring auf die Nut im Faltenbalg aufschieben. Anschließend schieben Sie den Faltenbalg von oben her soweit auf das Tragrohr auf (Entlüftungsloch nach hinten zeigend), bis die Unterseite des Faltenbalgs auf das Gleitrohr aufzuschieben ist und die Wulst an der Unterkante des Faltenbalgs sich in die Nut im Gleitrohr einlegen lässt.

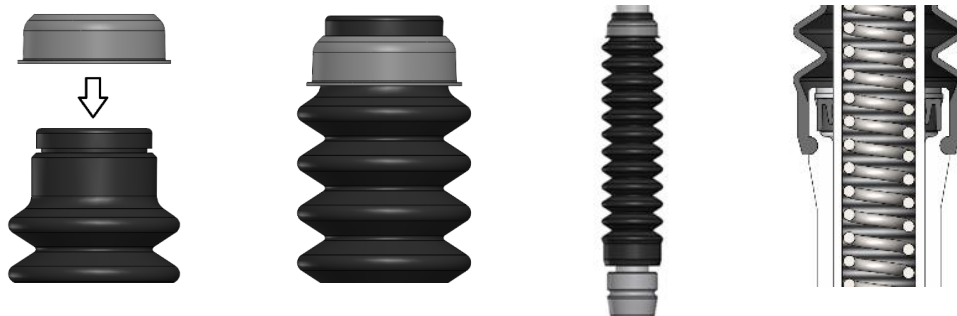

Set Telegabel MZA 60219, MZA 60220, MZA 60223, MZA 60224, MZA 60225, MZA 60227, MZA 60228 und MZA 60329

- Führen Sie den Telegabelholm (linke Seite (Loch für Klemmschraube im Gabelfuß) und rechte Seite beachten) mit leichten Drehbewegungen von unten her in die untere Gabelführung ein. Schieben Sie nun die Klemmschellen der vorderen Blinkerbefestigung (nur bei S50/S51/S70) auf das Tragrohr auf. Den Telegabelholm mit leichten Drehbewegungen weiter einführen, bis das Tragrohr die obere Gabelführung stirnseitig touchiert (bei Blechgabelführung) bzw. führen Sie das Tragrohr des Gabelholms mit leichten Drehbewegungen auch noch in die obere Gabelführung ein, bis die Stirnseite des Tragrohrs mit der Oberseite der Gabelführung abschließt (bei Gussgabelführung). Punkt 2 ist mit beiden Telegabelholmen durchzuführen.

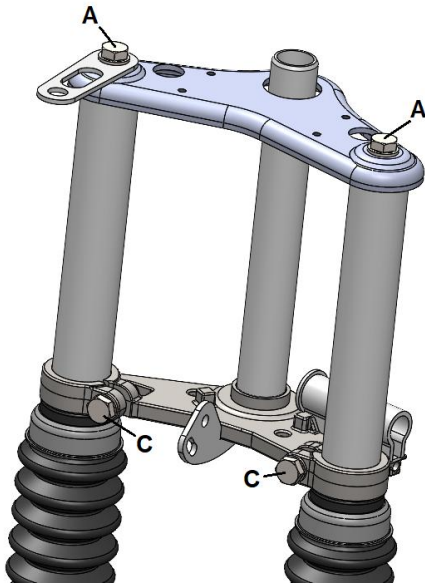

Version mit Blechgabelführung oben

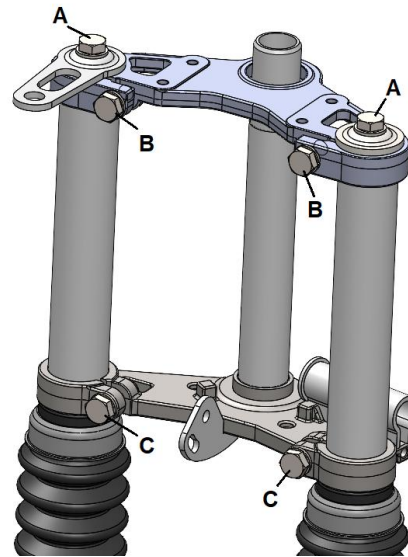

Version mit Gussgabelführung oben

- Ziehen Sie nun die zwei (bei oberer Gussgabelführung vier) Schrauben M8 (Abb. B bzw. C - Festigkeitsklasse 8.8) an der unteren (bzw. und oberen) Gabelführung mit $M=16$ Nm fest. Beschädigte Schrauben müssen unbedingt durch neue Schrauben der Festigkeitsklasse 8.8 in den Größen M8x25 bzw. M8x30 (je nach Modell) ersetzt werden!
 - Bei S50/S51/S70:** Positionieren Sie die vorderen Blinkleuchten entsprechend und ziehen Sie die beiden Befestigungsschrauben M6 wieder fest. Montieren Sie nun den Halter für Tachometer/Halter für DZM (bzw. Formscheibe(n) bei oberer Gussgabelführung) und ziehen die beiden Schrauben M8 (Abb. A - Festigkeitsklasse 8.8) mit $M=16$ Nm fest. Beschädigte Schrauben müssen unbedingt durch neue Schrauben der Festigkeitsklasse 8.8 in den Größen M8x25 ersetzt werden!
 - Bei S53/S83/MS50/SR50(X)/SR80(X):** Ziehen die beiden Schrauben M8 stirnseitig an den Tragrohren (Abb. A - Festigkeitsklasse 8.8) und falls vorhanden damit auch die Blinkerhalter mit $M=16$ Nm fest. Kippen Sie die Lampenmaske wieder in die korrekte Position und fixieren Sie die entsprechenden Befestigungsschrauben ggf. zusätzlich durch Montage der beiden vorderen Blinkleuchten. Beschädigte Schrauben müssen unbedingt durch neue Schrauben der Festigkeitsklasse 8.8 in den Größen M8x25 bzw. M8x30 (je nach Modell) ersetzt werden!
- Richten Sie die Gleitrohre an beiden Telegabelholmen entsprechend aus.
- (Gilt nicht bei feststehendem Vorderradkotflügel (Enduro, OR, Beta, Beach Racer))
Montieren Sie den Vorderradkotflügel, indem Sie die vier Sechskantschrauben M6 jeweils mit Scheibe 6,4 und Mutter M6 sowie jeweils ein Formstück pro Seite (bei S50/S51/S70/SR50 n.X/SR80 n.X) befestigen. Die ggf. zuvor genutzten Klemmbrücken entfallen bei vorhandenen Schutzblechhaltern am Gleitrohr. Bei S53/S83 und MS50 Fahrzeugen muss außerdem noch das Gabelquerjoch von unten in den Kotflügel eingelegt werden. Ziehen Sie die vier Sechskantschrauben M6 mit $M=6$ Nm fest.
- Montieren Sie, falls vorhanden, den Bremssattel unter Beachtung der dafür gültigen Montageanleitung.¹⁾



Set Telegabel MZA 60219, MZA 60220, MZA 60223, MZA 60224, MZA 60225, MZA 60227, MZA 60228 und MZA 60329

8. Montieren Sie eine Sechskantschraube M8x45 (bei Telegabeltypen MZA 60219, MZA 60220, MZA 60227, MZA 60228 und MZA 60329) bzw. M8x55 (bei Telegabeltypen MZA 60223, MZA 60224 und MZA 60225) inkl. Federscheibe B8 und Mutter M8 zur Radachsenklemmung am linken Gleitrohr.
9. Legen Sie nun das Vorderrad inkl. Bremsschild (bei Trommelbremsanlage) bzw. erforderlichen Distanzstück(en) (Scheibenbremsanlage) und, falls vorhanden, den Nabentachoantrieb zwischen den Telegabelholmen ein.
10. Führen Sie die Radachse von links her durch die Telegabelholme, Radnabe etc. und montieren die Mutter M12 inkl. Federscheibe.
11. Federn Sie die Telegabel 1–2-mal kräftig durch, damit sich die Telegabelholme korrekt ausrichten.
12. Ziehen Sie die Klemmschraube (s. Punkt 8) mit M=10 Nm fest.
13. Ziehen Sie die Mutter M12 der Radachse mit M=35 Nm fest.

Prüfen Sie die Wirkung bzw. das Spiel der Vorderradbremse und stellen Sie dieses ggf. nach. Bei Scheibenbremsanlagen kann mehrmaliges Pumpen zum Anlegen der Bremsbeläge an die Bremsscheibe notwendig sein!

Vergewissern Sie sich, ob ALLE Schrauben / Muttern wie angegeben festgezogen sind und führen Sie eine Probefahrt durch.

Wird die Telegabel an einem Simson-Mokick vom Typ S50, welches mit einer oberen Blechgabelführung inkl. großen Holmaufnahmebohrungen (Ø 27mm) ausgestattet ist montiert, sind die oberen Gewindestopfen an den Telegabeltragrohren gegen Gewindestopfen vom Typ MZA 82537 (mit Absatz) auszutauschen.

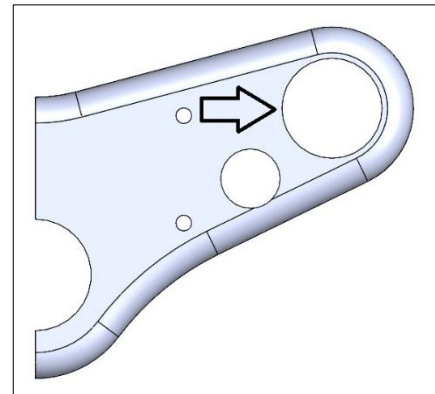

¹⁾ Bei S53/S83 CX-, Alpha C- sowie Habicht CX- und S-Modellen (mit Grimeca GussSpeichenrad) muss zwischen Bremssattel und Telegabel jeweils ein Distanzstück von 5mm (MZA 81743) beigelegt werden.

Modell	Radgröße vorn*	Radgröße hinten*
S50, S51, S70, S53, S83	16 Zoll	16 Zoll
S53/S83 OR, Beta, Beach Racer	19 Zoll	17 Zoll
MS50	17 Zoll	17 Zoll
SR50/SR80	12 Zoll	12 Zoll

*) jeweils mit entsprechender Serienbereifung

- ⚠ Die Freigängigkeit, die Sicherstellung gegen Scheuern sowie Abknicken und die einwandfreie Funktion (inkl. Spieleinstellung) von Bowdenzügen, Hydraulikleitungen sowie Kabeln muss gewährleistet sein. Gegebenenfalls müssen Bowdenzüge, Hydraulikleitungen und Kabel dazu ausgetauscht werden.**
- ⚠ Wird die Telegabel (MZA 60223, MZA 60224, MZA 60225, MZA 60227, MZA 60228 und MZA 60329) zum Umbau von Trommel- auf Scheibenbremsanlage verwendet, ist außerdem die für die Scheibenbremsanlage verbindliche Montageanleitung zu beachten und die Scheibenbremsanlage ggf. in die Fahrzeugpapiere einzutragen.**

Diese Montageanleitung ist Bestandteil der MZA-Telegabeln der Typen MZA 60219, MZA 60220, MZA 60223, MZA 60224, MZA 60225, MZA 60227, MZA 60228 und MZA 60329. Nachdruck, Vervielfältigung, Kopie oder Weitergabe von Inhalten ist nur mit schriftlicher Genehmigung der MZA Meyer-Zweiradtechnik GmbH gestattet